

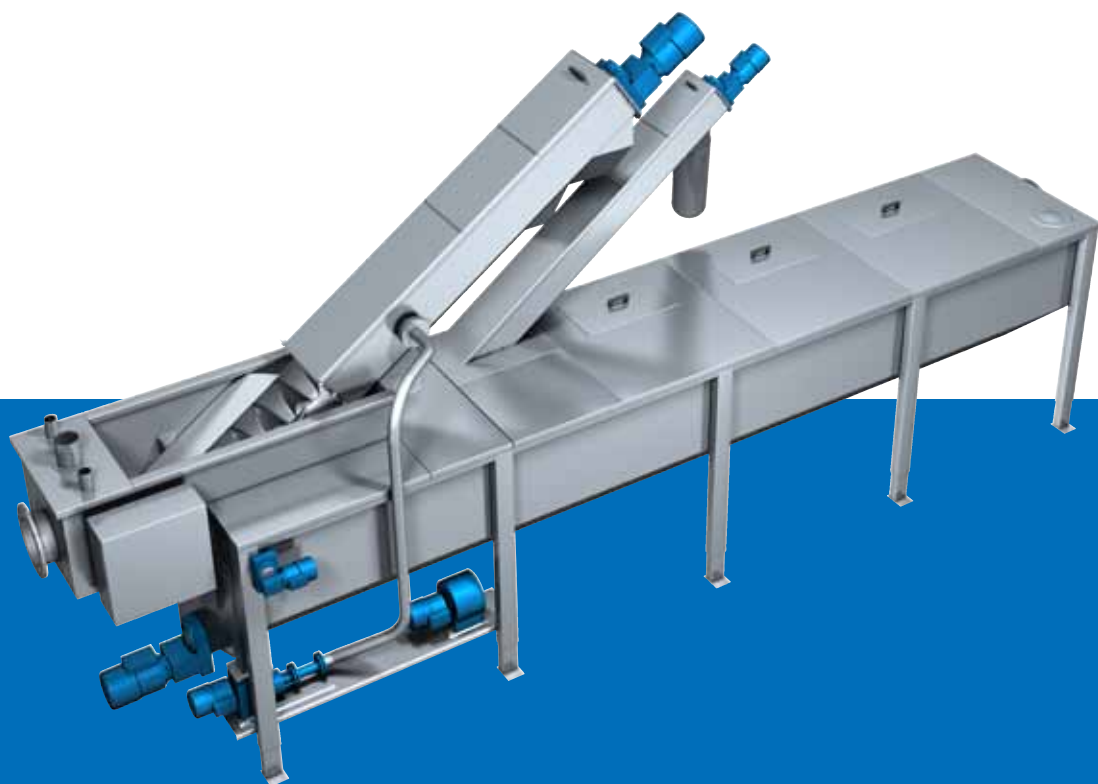

ConPura® **Kompaktanläggningar**

Komplett program
för förbehandling
av avloppsvatten



ConPact Kompaktanläggningar

ConPact - kompaktanläggningar

för optimal avskiljning av rens, sand och fett

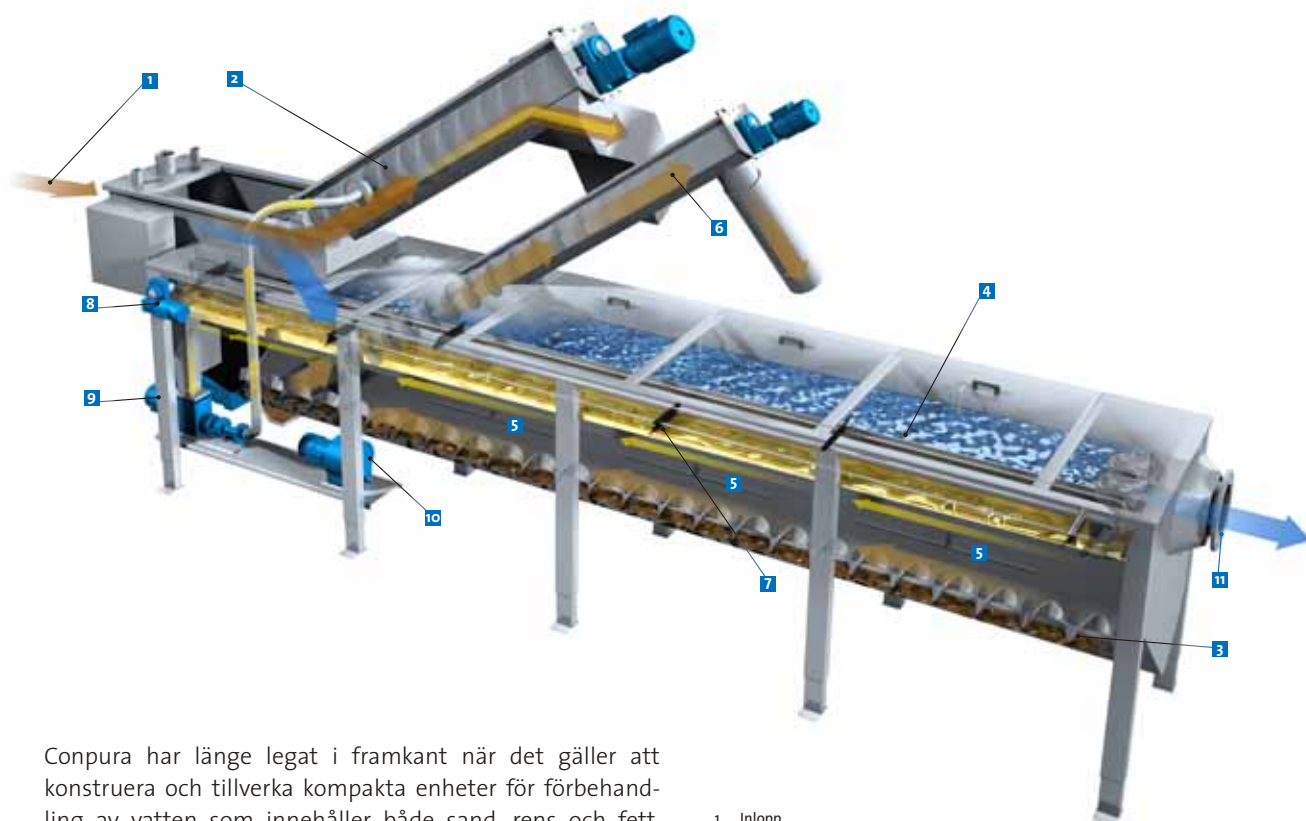

ConPura har länge legat i framkant när det gäller att konstruera och tillverka kompakta enheter för förbehandling av vatten som innehåller både sand, rens och fett. Produktprogrammet kallar vi ConPact och är en av våra mest efterfrågade produkter till reningsverk och industrier som snabbt behöver en pålitlig och kostnadseffektiv lösning.

ConPact är en helt inkapslad plug-in enhet för förbehandling av avloppsvatten med kapacitet från 10 l/s upp till 200 l/s.

1. Inlopp
2. ConSieve skruvsil alternativt ConStep fingaller
3. Sandfång med skruvtransportör
4. Mellanvägg (ConPact B)
5. Luftning (ConPact B)
6. Sandskruv
7. Fettskrapa med skrapblad (ConPact B)
8. Drivenhet fettskrapa (ConPact B)
9. Fettpump (ConPact B)
10. Blåsmaskin (ConPact B)
11. Utlopp

ConPact A

Avskiljning av rens och sand

ConPact A tillverkas helt i rostfritt stål och innehåller sandbehandling i sandfång och rensodsbehandling med både renstvätt och renspress. Enheten reducerar 85-90 % av vattnets sandpartiklar som är större än 0.16 mm i diameter vid dimensionerat flöde eller 85% av sandpartiklar större än 0.2 mm i diameter vid maxflöde.

ConPact B

Avskiljning av rens, sand och fett

ConPact B är konstruerad för att reducera 85-90 % av vattnets sandpartiklar som är större än 0.16 mm i diameter vid dimensionerat flöde eller 85% av sandpartiklar större än 0.2 mm i diameter vid maxflöde. ConPact B innehåller renshantering med ConSieve (skruvsil) alternativt ConStep (fingaller) beroende på mängden inkommande vatten. Enheten innehåller även ett effektivt fettavskiljningssystem.

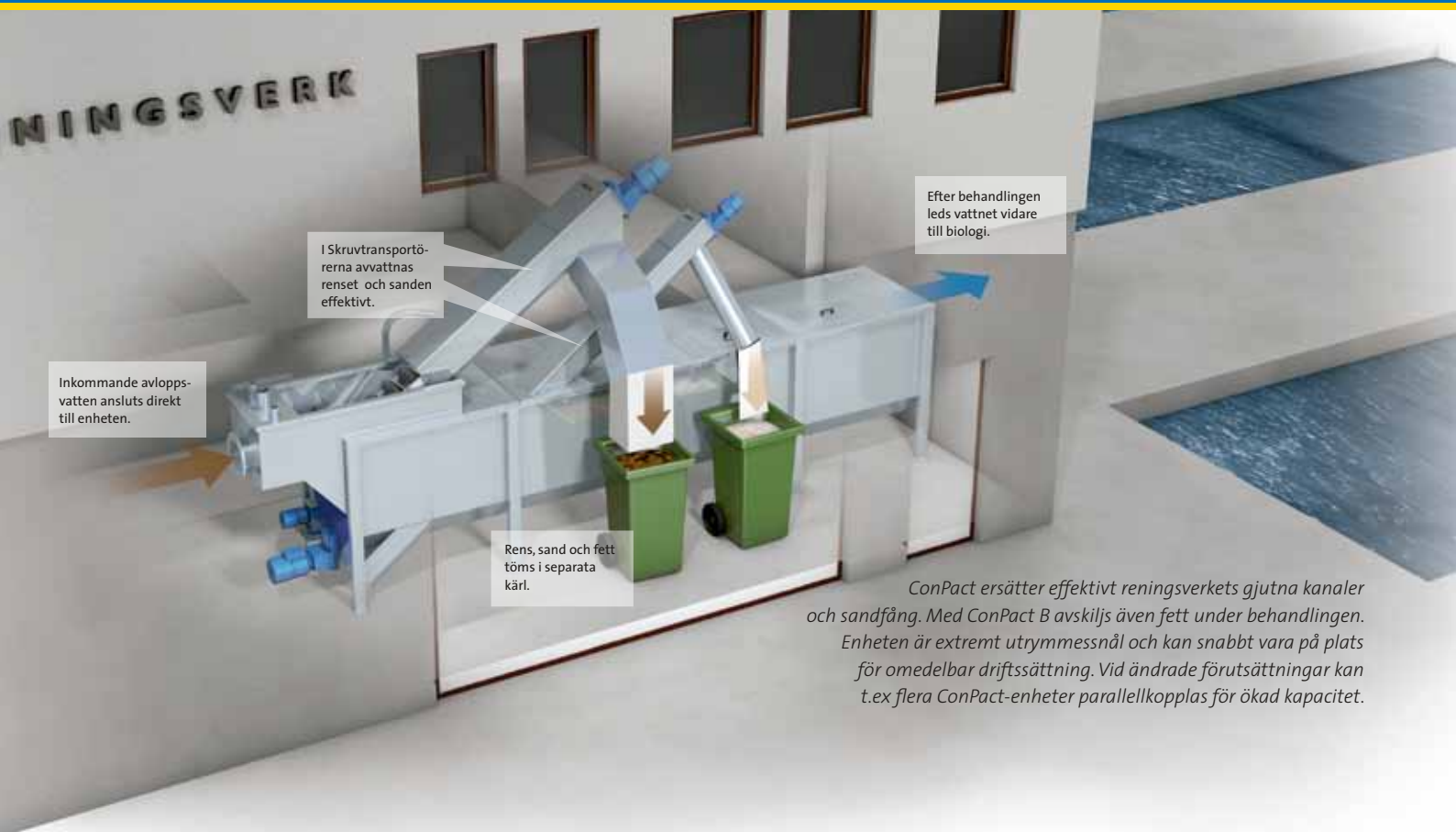

Inkommande avloppsvatten ansluts direkt till enheten.

I Skruvtransportörerna avvattnas rensat och sanden effektivt.

Rens, sand och fett töms i separata kärl.

Efter behandlingen leds vattnet vidare till biologi.

ConPact ersätter effektivt reningsverkets gjutna kanaler och sandfång. Med ConPact B avskiljs även fett under behandlingen. Enheten är extremt utrymmessnål och kan snabbt vara på plats för omedelbar driftsättning. Vid ändrade förutsättningar kan t.ex flera ConPact-enheter parallellkopplas för ökad kapacitet.

Kompakta enheter för bästa ekonomi

ConPact är mycket konkurrenskraftig jämfört med konventionella installationer, främst tack vare kraftigt reducerad byggvolym. Dessutom är enheten flexibel och lätt anpassningsbar till nya flöden. Lång livslängd och få slitdelar bidrar ytterligare till god driftsekonomi.

Lägre investeringskostnad

Vid storskalig renovering eller ombyggnation av ett reningsverk står byggtreprenaden för c:a 50% av den totala entreprenadkostnaden. Med ConPact minskas investeringskostnaden betydligt tack vare sin mindre byggvolym och låga produktionskostnad.

Korta leveranstider

Byggtiden för en konventionell förbehandlingsanläggning är omfattande. ConPact-enheten belastas inte av tidskrävande moment såsom projektering, byggarbeten, maskininstallationer, elinstallationer, driftsättningar, ventilation m.m. ConPact levereras färdig och klar för driftsättning.

Låga energi- och driftskostnader

Effektåtgången är väsentligt lägre för ConPact jämfört med konventionella installationer eftersom den kräver mindre lokaler. ConPact kräver totalt sett färre drift- och underhållsinsatser än en traditionell förbehandlingsanläggning.

Mindre golvyta

All utrustning är samlad i en enhet, vilket gör att ConPact kräver mycket mindre golvyta jämfört med en anläggning i exempelvis betong.

Större flexibilitet

Konventionella förbehandlingsanläggningar har oftast inloppskanaler i betong vilket leder till stora kostnader vid renovering eller ombyggnad. Med en ConPact kan dessa kostnader reduceras drastiskt tack vare möjligheten att parallellkoppla enheter vid förändrade driftbehov. Förändrade krav på kapaciteten kan då snabbt tillgodoses till betydligt lägre kostnader.

Alla enheter i ConPact-programmet består uteslutande av produkter som är designade av ConPura. Eftersom vi även ansvarar för monteringen av enheten i sin helhet kan vi utlova bästa kvalitet i hela kedjan från konstruktionsdesign till tillverkning.

Följande av ConPuras produkter ingår i ConPact-programmet;

ConSieve Skruvsil

ConSieve Skruvsil är en kompakt och ekonomiskt fördelaktig konstruktion för avskiljning, avvattning och transport av rens. Skruvsilen anpassas till anläggningens flöde, krav på avskiljning och utloppshöjd. U-tråg med lock förenklar rengöring och underhåll.



Fördelar med ConSieve

- Kompakt konstruktion med kostnadsbesparande design
- Transportskruven är anpassningsbar till aktuellt flöde
- Varierbar utlastningshöjd
- Utmärkt servicetillgänglighet
- Integrerad avvattningsenhet
- Låga driftskostnader
- Tippbar konstruktion

ConStep Fingaller

ConStep är ett trappgaller avsett för avskiljning av fasta föroreningar i avloppsvatten och för installation i avloppsreningsverk och pumpstationer. Konstruktionen är helt inkapslad och tillverkad i rostfritt stål.



Fördelar med ConStep

- Gallrets stora, öppna yta ger hög kapacitet per ytenhet och låg nivåförlust
- Lugn transport av rensmattan säkrar god sileffekt
- Kräver varken spolning eller borste tack vare det självrensande gallret
- Kan även installeras i mindre anläggningar och i ståltankar
- Låga driftskostnader
- Servicevänlig uppfällbar konstruktion

ConVey Skruvtransportör

Transportörer levereras ofta som kompletterande utrustning till de övriga produkterna i ConPuras produktprogram vilket har gjort att de alltid är anpassade för den applikation de skall verka i.

Axellösa transportörer är idag erkända som den bästa metoden för att transportera svåra material såsom rens, sand, slam etc. Transportören är en sluten helhet som dessutom gör den säker och tyst i en ren miljö.

Fördelar med ConVey

- Det axellösa utförandet har bäst förutsättning att transportera svårhanterligt material
- Risker för igensättning är minimal
- Det slutna systemet ger en ur arbetsmiljösynpunkt bra hantering avseende både lukt och säkerhet.

I våra kontor i Mönsterås och Lund finns traditionen och kunnandet. I samarbete med kunder och leverantörer koncentrerar vi oss på konstruktion och produktutveckling av produkter inom mekanisk vattenrening.

Projektets art och omfattning avgör vem som är vår närmaste partner. I projekten samarbetar vi med entreprenörer, slutkunder eller konsulter med vilka vi för en öppen dialog som ger ömsesidig framgång.

Mer än 80% av det vi tillverkar exporteras. Ett starkt globalt nätverk av kunniga representanter med lokal förankring är vår brygga till världen. Tillsammans försöker vi infria våra gemensamma visioner och ideal.

Sedan 1972 då företaget startade har konceptet hittills gett oss fler än 10.000 referenser till kunder i mer än 50 länder världen över.



ADRESS:

Conpura AB, Bagargatan 4, SE 384 92 Ålem
Sweden

TELEFON: +46 (0)499-108 40

FAX: +46 (0)499-140 20

E-POST: info@conpura.se

HEMSIDA: www.conpura.se

En investering för framtiden

